

# GALLILEO 506/526

Instrukcja,  
Installation,  
Monteringsinstruktioner

SYSTEMY OŚWIETLENIOWE  
**LightArt**

LightArt Systemy Oświetleniowe Sp. z o.o.  
Ul. Lubelska 12, 71-043 Szczecin  
tel. (091) 4868812  
fax. (091) 4868882  
e-mail: office@lightart.pl  
www: www.lightart.pl

SYSTEMY OŚWIETLENIOWE  
**LightArt**

Kat.	Model	Inst.	Rodzaj źródła	V	W	Trzonek
506.100.0.0	GALILEO 506	A	QPAR111	230V	100W	GZ10
506.110.0.0	GALILEO 506	B	QPAR111	230V	100W	GZ10
506.000.0.0	GALILEO 506	A	QR111	230V/12V	100W	G53
506.010.0.0	GALILEO 506	B	QR111	230V/12V	100W	G53
506.300.0.0	GALILEO 506/METALHALOGEN	A	HIPAR111	230V	35W	GX10
506.310.0.0	GALILEO 506/METALHALOGEN	B	HIPAR111	230V	35W	GX10
506.300.0.0	GALILEO 506/METALHALOGEN	A	CDMR	230V	35W	GX 8,5



MAX  
100W

Kat.	Model	Inst.	Rodzaj źródła	V	W	Trzonek
526.100.0.0	GALILEO 526	A	QPAR111 x 2	230V	100W	GZ10
526.110.0.0	GALILEO 526	B	QPAR111 x 2	230V	100W	GZ10
526.000.0.0	GALILEO 526	A	QR111 x 2	230V/12V	100W	G53
526.010.0.0	GALILEO 526	B	QR111 x 2	230V/12V	100W	G53
526.300.0.0	GALILEO 526/METALHALOGEN	A	CDMR x 2	230V	35W	GX 8,5
526.310.0.0	GALILEO 526/METALHALOGEN	B	CDMR x 2	230V	35W	GX 8,5
526.300.0.0	GALILEO 526/METALHALOGEN	A	HIPAR111 x 2	230V	35W	GX10

Konfiguracja, Configuration, Konfiguration

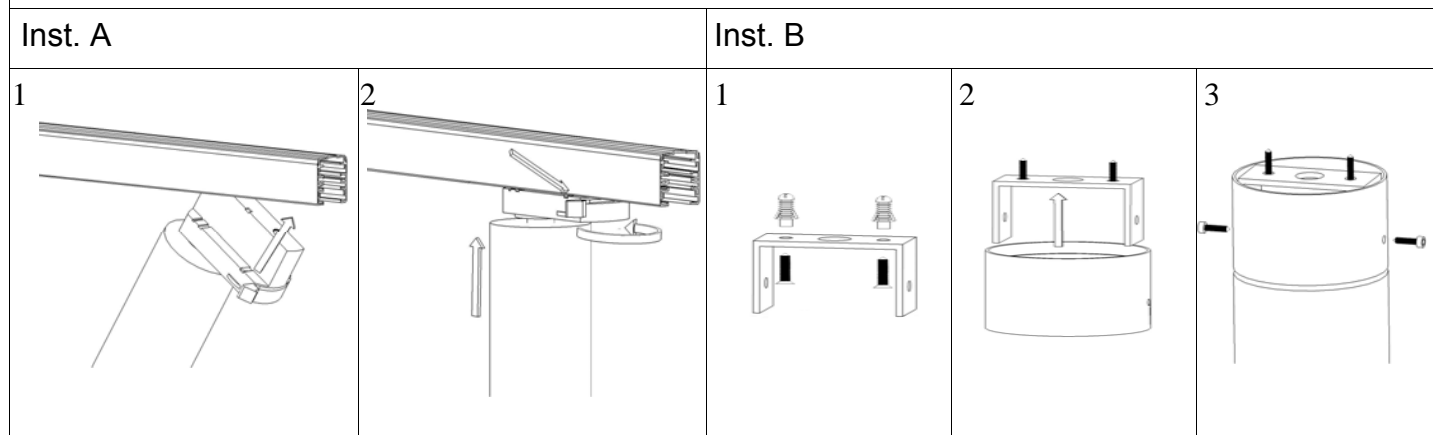

Montaż źródła światła / Light source / Lichtung

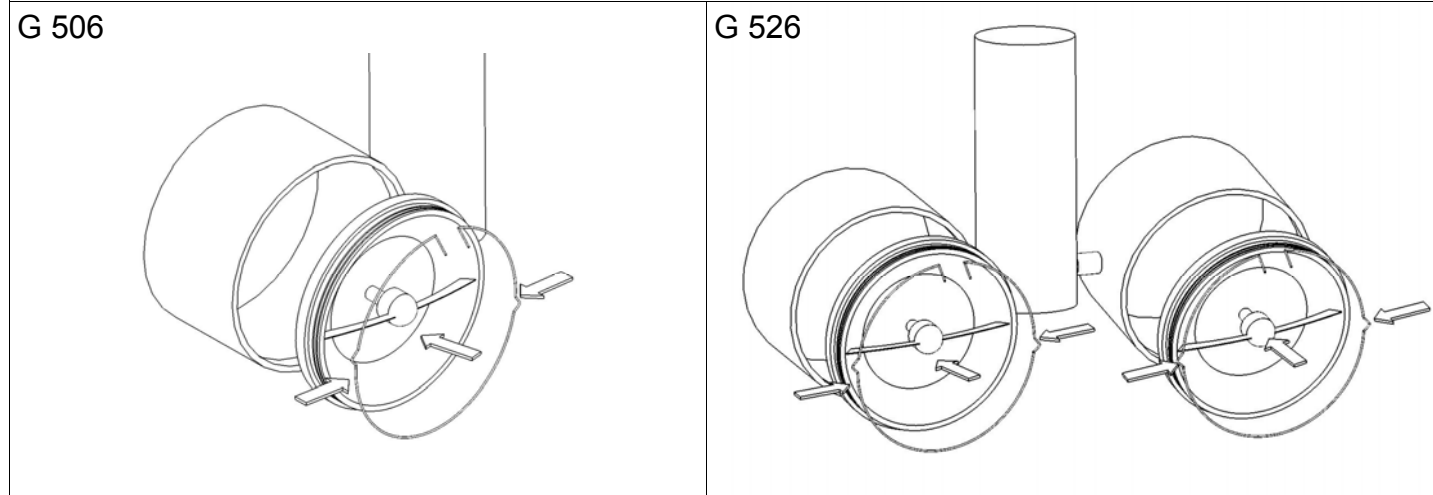

## KARTA GWARANCYJNA

Nabywca.....

Typ/marka/model..526.010.0.0.04.....

Data sprzedaży.....

Warunki gwarancji:

1. Producent zapewnia dobrą jakość i udziela 12 miesięcznej gwarancji licząc od daty sprzedaży.
2. Niniejsza gwarancja uprawnia do serwisu gwarancyjnego na obszarze Rzeczypospolitej Polskiej.
3. Gwarancja na sprzedany towar nie wyłącza, nie ogranicza, ani nie zawiesza uprawnień kupującego wynikających z niezgodności towaru z umową.
4. Wady i uszkodzenia opraw oświetleniowych ujawnione w tym okresie będą usuwane bezpłatnie w terminie 14 dni od daty dostarczenia wadliwego sprzętu do producenta na podstawie niniejszej karty gwarancyjnej oraz dowodu sprzedaży. W przypadku, gdy niezbędne do wykonania naprawy części trzeba sprowadzić z zagranicy termin naprawy może się przedłużyć do 30dni.
5. Sprzęt zwracany lub wymieniany powinien być kompletny wraz z instrukcją obsługi, kartą gwarancyjną, dowodem zakupu sprzętu pod rygorem nie uznania gwarancji.
6. Naprawa gwarancyjna nie obejmuje czynności przewidzianych w instrukcji obsługi, do wykonania których, użytkownik zobowiązany jest we własnym zakresie i na własny koszt.
7. Gwarancja nie obejmuje:
  - mechanicznych, termicznych, chemicznych uszkodzeń opraw oświetleniowych i wywołanych nimi wad.
  - uszkodzeń powstałych w wyniku działania bądź zaniechania użytkownika pod działaniem sił zewnętrznych takich jak wyładowania atmosferyczne, zmiana napięcia zasilania i innych zdarzeń losowych, wymiany części posiadających określoną żywotność (żarówki, bezpieczniki);
  - uszkodzeń wyrobu powstałych w wyniku niewłaściwego lub niezgodnego z instrukcją jego użytkowania, przechowywania, konserwacji, samowolnego zrywania plomb oraz wszelkich przeróbek i zmian konstrukcyjnych dokonanych przez użytkownika lub osoby niepowołane.
8. Karta gwarancyjna bez wpisanej nazwy wyrobu, typu wyrobu, daty sprzedaży, nie wypełniona, źle wypełniona, ze śladami poprawek, nie czytelna w skutek zniszczenia, bez możliwości ustalenia miejsca sprzedaży oraz dołączonego dowodu zakupu jest nieważna.

Podpis nabywcy.....

**TABELA NAPRAW REKLAMACYJNYCH**

Lp.	Data zgłoszenia	Opis wykonywanych czynności	Data wykonania	Pieczętka	
1.					ODCINEK "A" Karta gwarancyjna Data sprzedaży Pieczętka Podpis
2.					ODCINEK "B" Karta gwarancyjna Data sprzedaży Pieczętka Podpis
3.					ODCINEK "C" Karta gwarancyjna Data sprzedaży Pieczętka Podpis

**INSTRUKCJA OBSŁUGI  
GALLILEO 506,526**



Podpis sprzedawcy.....