

Kat.	Model	Inst.	Rodzaj źródła	V	W	Trzonek
412.010.0.0	CASSINI 412 /KINKIET POJ.	B	QR-CB51	230V/12V	50W	GU 5,3
412.110.0.0	CASSINI 412 /KINKIET POJ.	B	QPAR 16	230V	50W	GU 10
412.310.0.0	CASSINI 412 /KINKIET POJ.	B	HIPAR 16	230V	35W	GX10
416.010.0.0	CASSINI 416 /KINKIET	B	QR111	230V/12V	100W	G53
416.110.0.0	CASSINI 416 /KINKIET	B	QPAR111	230V	100W	GZ10
406.100.0.0	CASSINI 406	A	QPAR111	230V	100W	GZ10
406.110.0.0	CASSINI 406	B	QPAR111	230V	100W	GZ10
406.000.0.0	CASSINI 406	A	QR111	230V/12V	100W	G53
406.010.0.0	CASSINI 406	B	QR111	230V/12V	100W	G53
406.300.0.0	CASSINI 406	A	HIPAR111	230V	35W	GX10
406.310.0.0	CASSINI 406	B	HIPAR111	230V	35W	GX10
406.300.0.0	CASSINI 406	A	CDMR	230V	35W	GX 8,5
406.310.0.0	CASSINI 406	B	CDMR	230V	35W	GX 8,5
406.400.0.0	CASSINI 406	A	CDMR	230V	70W	GX 8,5
406.410.0.0	CASSINI 406	B	CDMR	230V	70W	GX 8,5



## KARTA GWARANCYJNA

Nabywca.....

Typ/marka/model.....

Data sprzedaży.....

### Konfiguracja, Configuration, Konfiguration

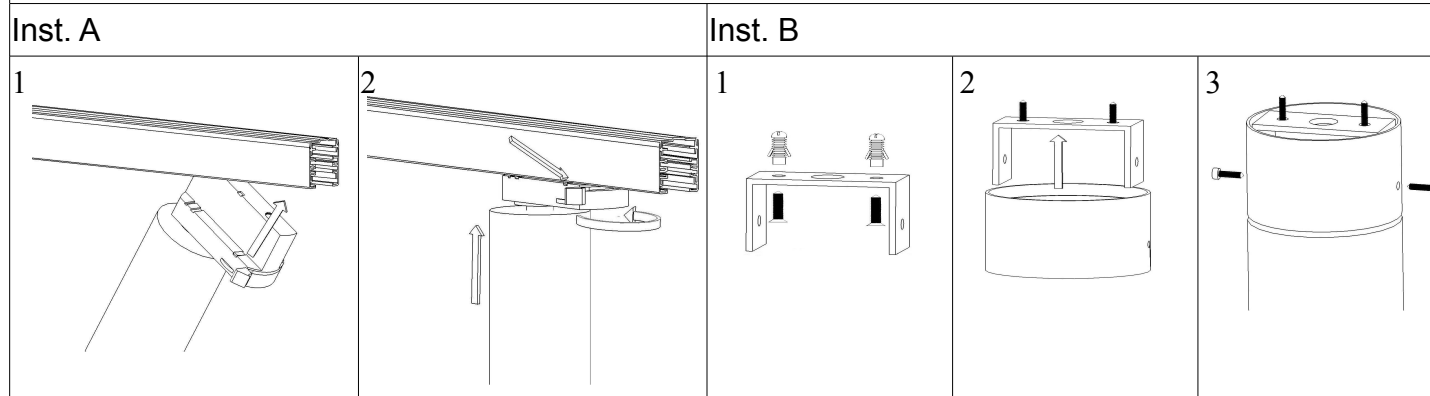

### Montaż źródła światła / Light source/ Lichtung

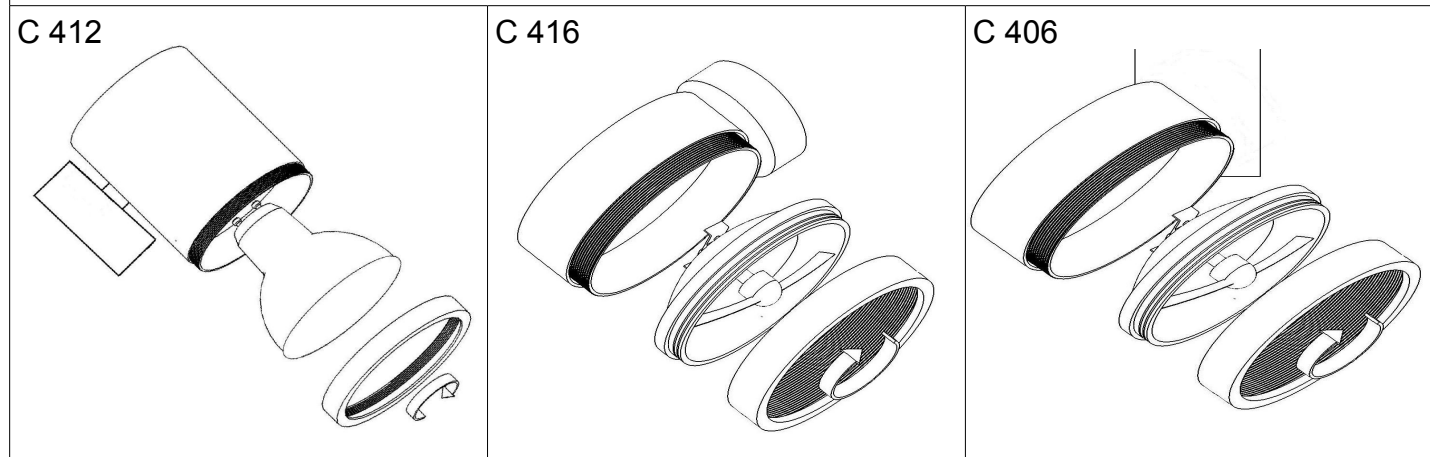

### Warunki gwarancji:

1. Producent zapewnia dobrą jakość i udziela 12 miesięcznej gwarancji licząc od daty sprzedaży.
2. Niniejsza gwarancja uprawnia do serwisu gwarancyjnego na obszarze Rzeczypospolitej Polskiej.
3. Gwarancja na sprzedany towar nie wyłącza, nie ogranicza, ani nie zawiesza uprawnień kupującego wynikających z niezgodności towaru z umową.
4. Wady i uszkodzenia opraw oświetleniowych ujawnione w tym okresie będą usuwane bezpłatnie w terminie 14 dni od daty dostarczenia wadliwego sprzętu do producenta na podstawie niniejszej karty gwarancyjnej oraz dowodu sprzedaży. W przypadku, gdy niezbędne do wykonania naprawy części trzeba sprowadzić z zagranicy termin naprawy może się przedłużyć do 30dni.
5. Sprzęt zwracany lub wymieniany powinien być kompletny wraz z instrukcją obsługi, kartą gwarancyjną, dowodem zakupu sprzętu pod rygorem nie uznania gwarancji.
6. Naprawa gwarancyjna nie obejmuje czynności przewidzianych w instrukcji obsługi, do wykonania których, użytkownik zobowiązany jest we własnym zakresie i na własny koszt.
7. Gwarancja nie obejmuje:
  - mechanicznych, termicznych, chemicznych uszkodzeń opraw oświetleniowych i wywołanych nimi wad.
  - uszkodzeń powstałych w wyniku działania bądź zaniechania użytkownika pod działaniem sił zewnętrznych takich jak wyładowania atmosferyczne, zmiana napięcia zasilania i innych zdarzeń losowych, wymiany części posiadających określoną żywotność (żarówki, bezpieczniki);
  - uszkodzeń wyrobu powstałych w wyniku niewłaściwego lub niezgodnego z instrukcją jego użytkowania, przechowywania, konserwacji, samowolnego zrywania plomb oraz wszelkich przeróbek i zmian konstrukcyjnych dokonanych przez użytkownika lub osoby niepowołane.
8. Karta gwarancyjna bez wpisanej nazwy wyrobu, typu wyrobu, daty sprzedaży, nie wypełniona, źle wypełniona, ze śladami poprawek, nie czytelna w skutek zniszczenia, bez możliwości ustalenia miejsca sprzedaży oraz dołączonego dowodu zakupu jest nieważna.

Podpis nabywcy.....

## TABELA NAPRAW REKLAMACYJNYCH

Lp.	Data zgłoszenia	Opis wykonywanych czynności	Data wykonania	Pieczętka	
1.					ODCINEK "A" Karta gwarancyjna Data sprzedaży Pieczętka Podpis
2.					ODCINEK "B" Karta gwarancyjna Data sprzedaży Pieczętka Podpis
3.					ODCINEK "C" Karta gwarancyjna Data sprzedaży Pieczętka Podpis

Podpis sprzedawcy.....

## INSTRUKCJA OBSŁUGI CASSINI 412,416,406

